

Menge	Art.Nummer	Benennung	Material	Revision
1	30-06-92-1832-01	1/2" Vierkant-Schraubendreher 100mm Länge	1.4021	A
1	69-23-02-2901-01	Klingenaufnahme groß	1.4301	A
1	69-23-12-2900-01	Griffrohr groß	1.4301	A
1	69-23-01-2901-01	Stöpsel groß	1.4301	A
1	Kugel_Ø6	Kugel Edelstahl	1.4034	A
1	VD_117A	Druckfeder 117A	1.4310	A

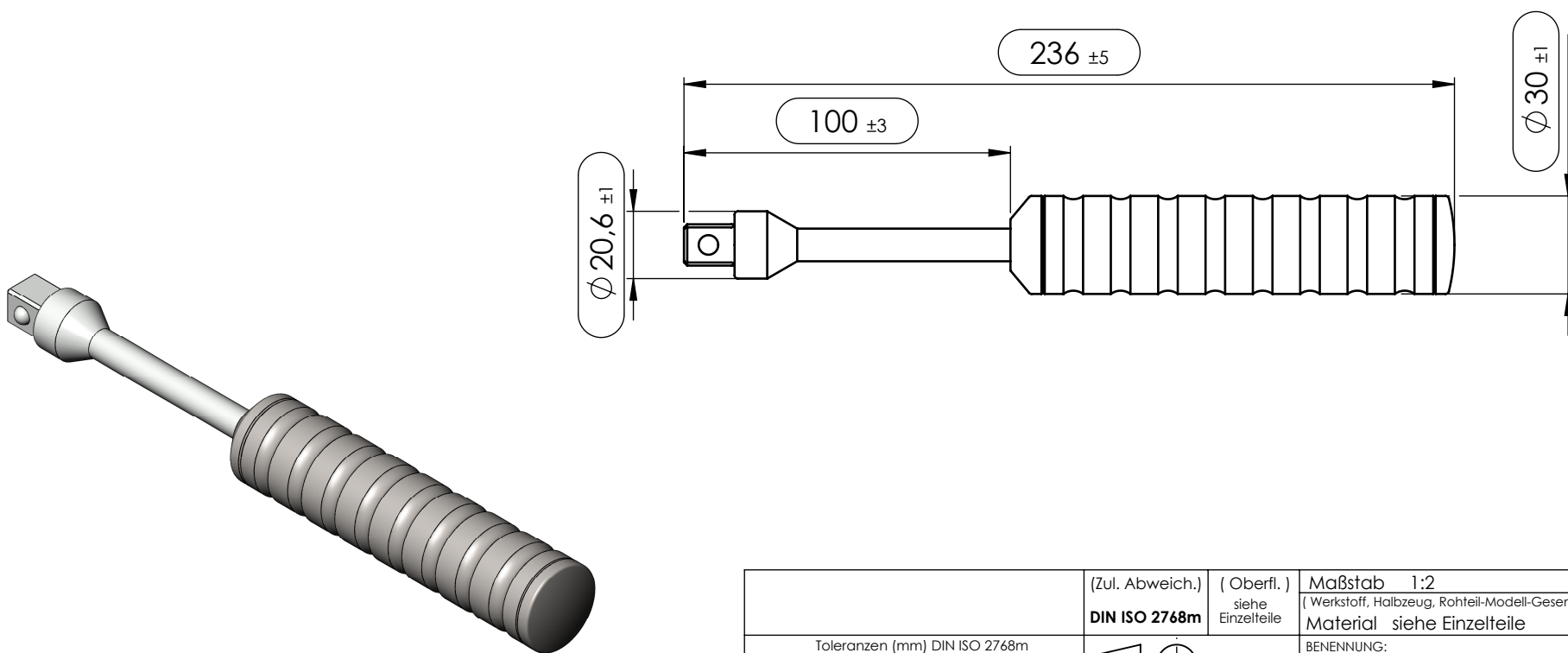

NON DISCLOSURE AGREEMENT

This drawing and / or specification contains information confidential and proprietary to SMT Schilling Metalltechnik GmbH Germany; and is conditionally loaned only. By retention, the receipt agrees not to reproduce or copy it in whole or in part, disclose any or all of its contents without prior written permission, or to make any use of it contrary to SMT Schilling Metalltechnik interest.

SMT - Werkszeichnung; entspricht nicht nach DIN

		(Zul. Abweich.) <b>DIN ISO 2768m</b>	(Oberfl.) siehe Einzelteile	Maßstab 1:2 (Werkstoff, Halbzeug, Rohteil-Modell-Gesenk-Nr.) Material siehe Einzelteile	Revision A
Toleranzen (mm) DIN ISO 2768m		DIN 6 T1 Proj.methode 1		BENENNUNG:	
bis 6	6-30	30-120	120-400	400-1000	1/2" Vierkant-Schraubendreher 100mm Länge mit Edelstahlgriff
± 0.1	± 0.2	± 0.3	± 0.5	± 0.8	
DATUM		NAME			
	Erst.	13.07.2015	R.Schilling		ZEICHNUNGSNR. 30-06-92-1832
	Gep.	13.07.2015	A.Stuwe		
	Freig.	13.07.2015	E.Schilling		
A	Zeichnung erstellt.	13.07.15	RSCH	Blatt 1	
Zust.	Änderung	DATUM	NAME		
<b>SMT Schilling</b> Metalltechnik GmbH					
					1 VON 1