

bei Schieber Endanschlag
Max. 5mm

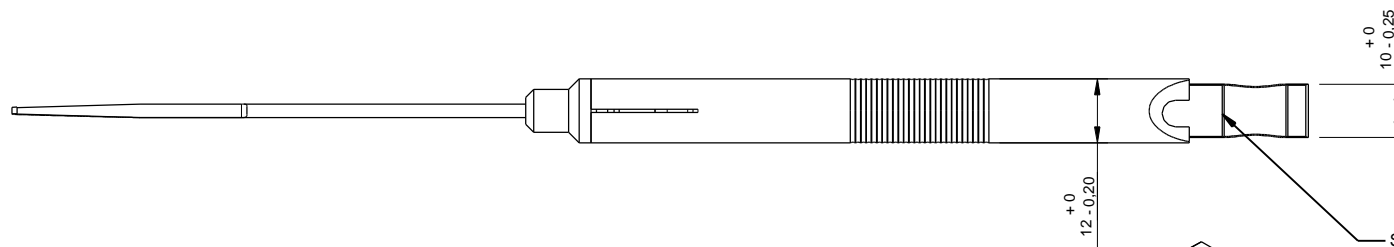

Skala nach Kundenangabe
bis 100mm

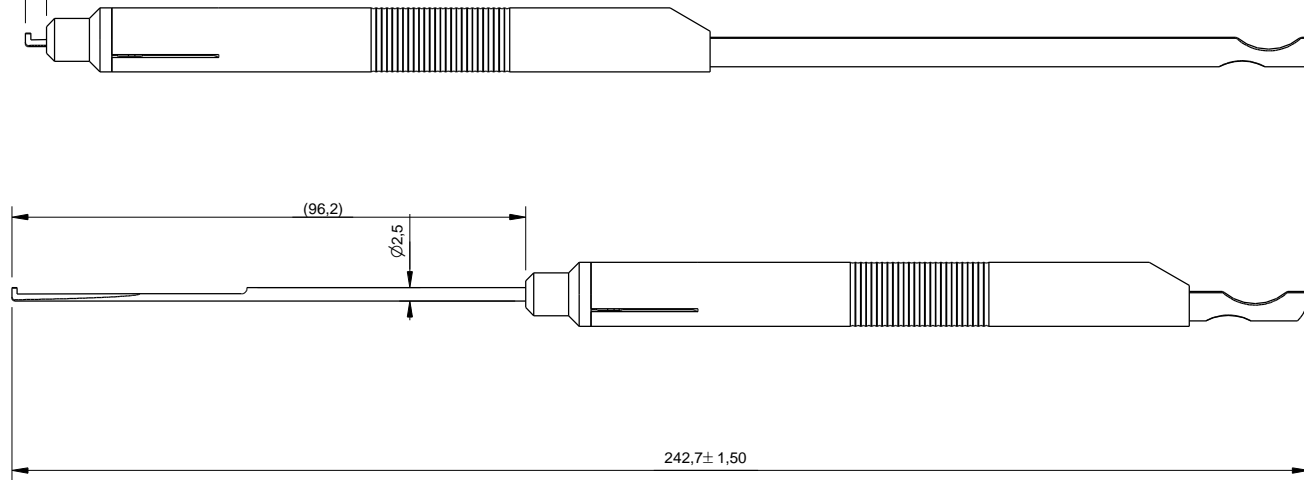
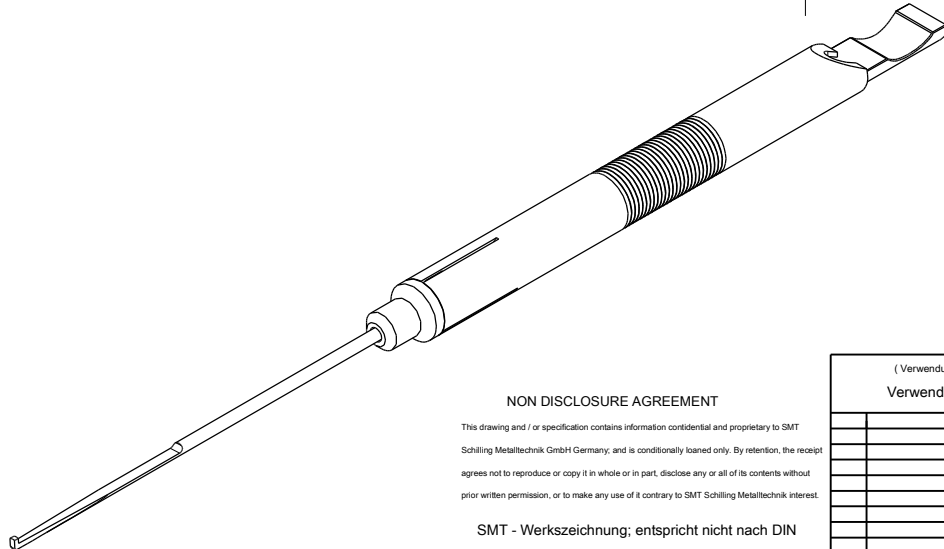

NON DISCLOSURE AGREEMENT

This drawing and / or specification contains information confidential and proprietary to SMT Schilling Metalltechnik GmbH Germany, and is conditionally loaned only. By retention, the recipient agrees not to reproduce or copy it in whole or in part, disclose any or all of its contents without prior written permission, or to make any use of it contrary to SMT Schilling Metalltechnik interest.

SMT - Werkszeichnung; entspricht nicht nach DIN

(Verwendungszweck)		(Zul. Abweich.)	(Oberfl.)	Maßstab 1:1	Revision A
Verwendungszweck		ISO 2768-m	Mattier	(Werkstoff, Halbzeug, Rohteil- Modell- Gesenk-Nr.)	
		Datum	Name	(Benennung)	
		Bearb. 14.02.11	M.Diener	Tiefenmaß für Schrauben bis 100mm	
		Gepr. 14.02.11	E.Schilling	Material siehe Einzelteilzeichnungen	
		Norm			
		Anzahl / Einheit:	1 / St. 1		
		SMT Schilling		(Zeichnungsnummer)	
		Metalltechnik GmbH		13-04-24-1801	Blatt 1
Zust.	Änderung	Datum	Name	Ers. für:	Blätter
			Urspr.	-Ers. durch:	