

Skala nach Kundenangabe

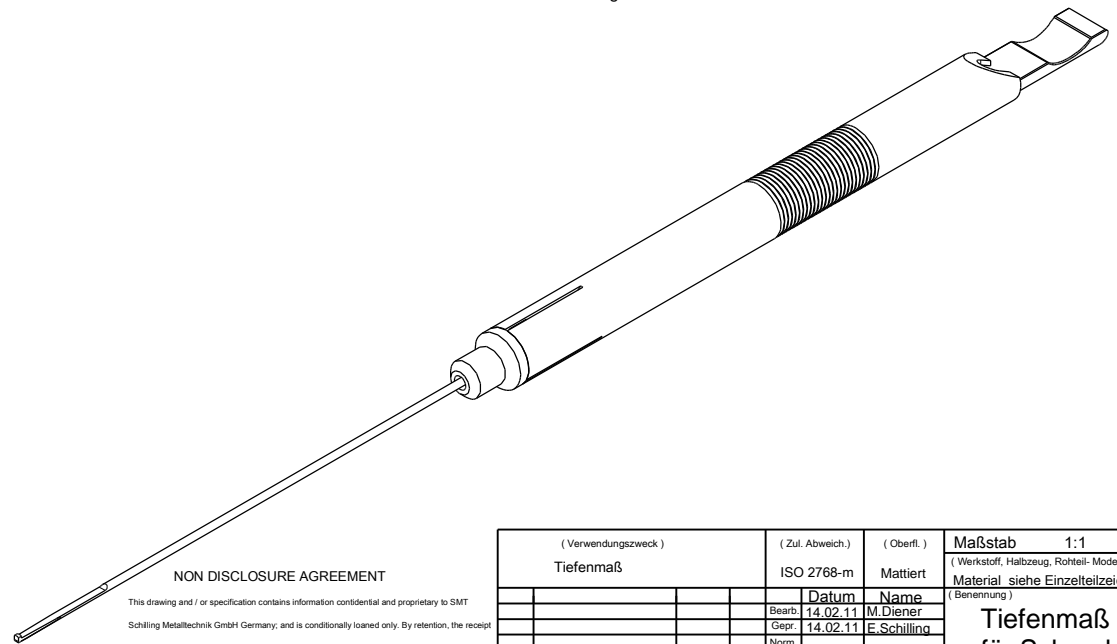

NON DISCLOSURE AGREEMENT

This drawing and / or specification contains information confidential and proprietary to SMT Schilling Metalltechnik GmbH Germany, and is conditionally loaned only. By retention, the receipt agrees not to reproduce or copy it in whole or in part, disclose any or all of its contents without prior written permission, or to make any use of it contrary to SMT Schilling Metalltechnik interest.

SMT - Werkzeichnung; entspricht nicht nach DIN

(Verwendungszweck) Tiefenmaß		(Zul. Abweich.) ISO 2768-m	(Oberfl.) Mattiert	Maßstab 1:1	Revision A
				(Werkstoff, Halbzeug, Rohteil- Modell- Gesenk-Nr.)	
				Material siehe Einzelteilzeichnungen	
				(Benennung)	
				Tiefenmaß für Schrauben bis 120mm	
				(Zeichnungsnummer)	
				13-04-28-1801	
				Blatt 1	
				Blätter	
Zust.	Änderung	Datum	Name	Urspr.	Ers. für:
					- Ers. durch:

Datum	Name
Bearb. 14.02.11	M. Diener
Gepr. 14.02.11	E. Schilling
Norm	

Anzahl / Einheit: 1 St. 1

SMT Schilling
Metalltechnik GmbH