

Pos-Nr.	Menge	Art.Nummer	Benennung	Material	Revision
1	1	30-01-18-1617-01	Backen 1 verzahnt	1.4021	A
2	1	30-01-18-1617-02	Backen 2 verzahnt mit Nut	1.4021	A
3	1	30-01-18-1602-02	Branche links	1.4301	A
4	1	30-01-18-1602-01	Branche rechts	1.4301	A
5	2	30-01-18-1602-05	Bundniete 8x7,3	1.4301	B
6	4	30-01-18-1602-06	Bundniete verstärkte Branchen	1.4301	B

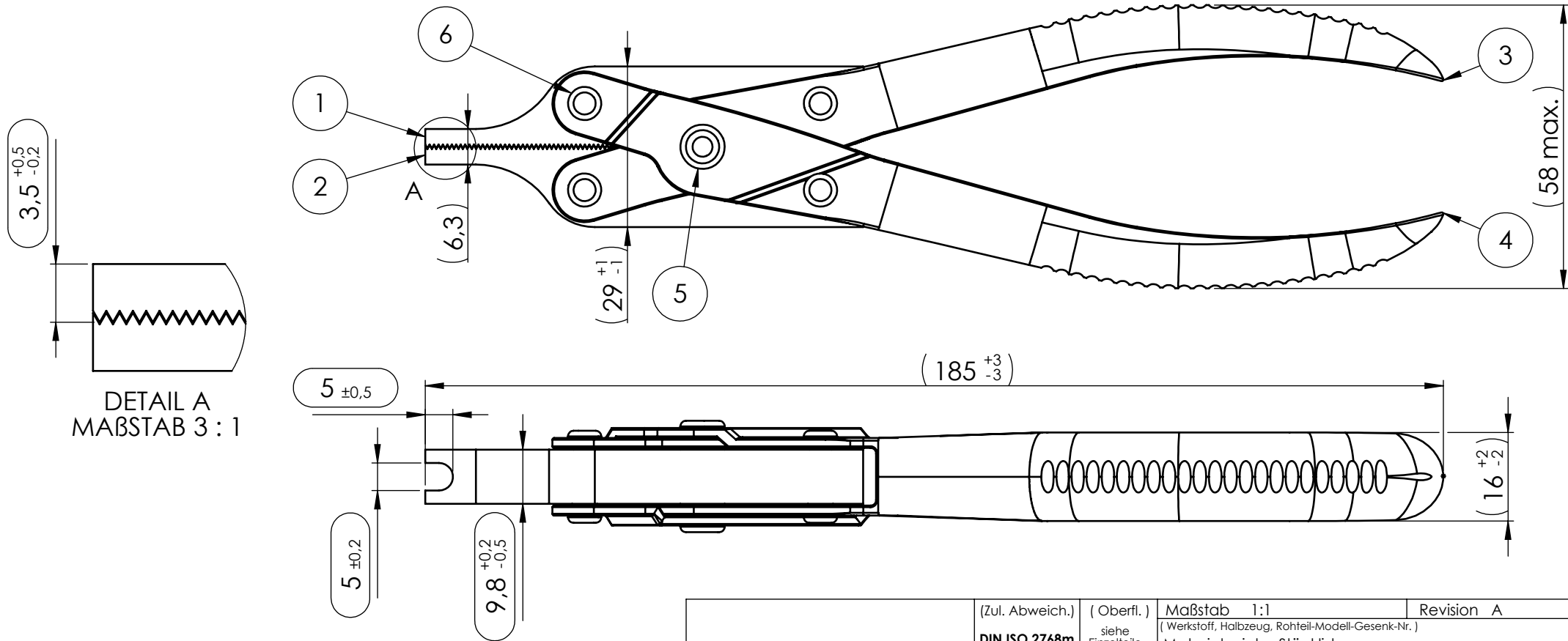

DETAIL A
MAßSTAB 3 : 1

NON DISCLOSURE AGREEMENT
 This drawing and / or specification contains information confidential and proprietary to SMT Schilling Metalltechnik GmbH Germany; and is conditionally loaned only. By retention, the receipt agrees not to reproduce or copy it in whole or in part, disclose any or all of its contents without prior written permission, or to make any use of it contrary to SMT Schilling Metalltechnik interest.
 SMT - Werkzeichnung; entspricht nicht nach DIN

		(Zul. Abweich.) DIN ISO 2768m	(Oberfl.) siehe Einzelteile	Maßstab 1:1 (Werkstoff, Halbzeug, Rohteil-Modell-Gesenk-Nr.)	Revision A
Toleranzen (mm) DIN ISO 2768m		DIN 6 T1 Proj.methode 1		Material siehe Stückliste	
bis 6	6-30	30-120	120-400	400-1000	
± 0.1	± 0.2	± 0.3	± 0.5	± 0.8	
		DATUM	NAME	BENENNUNG:	
		Erst.	11.01.2016	R.Schilling	
		Gep.	11.01.2016	A.Stuwe	
		Freig.	11.01.2016	E.Schilling	
A		Zeichnung erstellt.		11.01.16	RSCH SMT Schilling Metalltechnik GmbH
Zust.		Änderung		DATUM	
				ZEICHNUNGSNR. 30-01-18-1617	
					Blatt 1 1 VON 1