

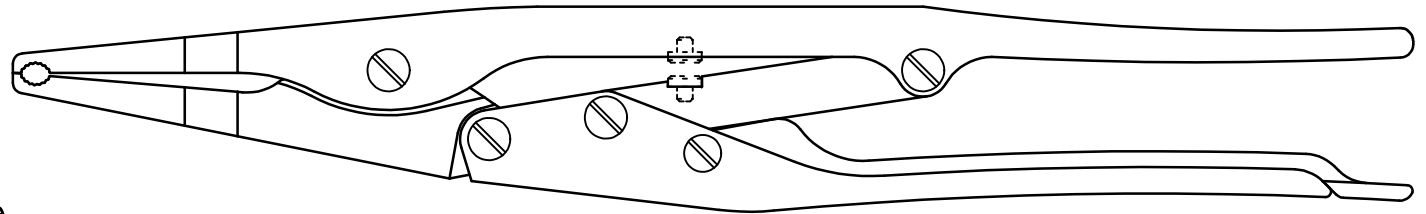

für 6,35mm Stäbe

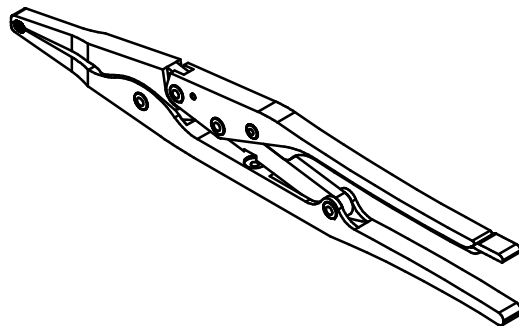
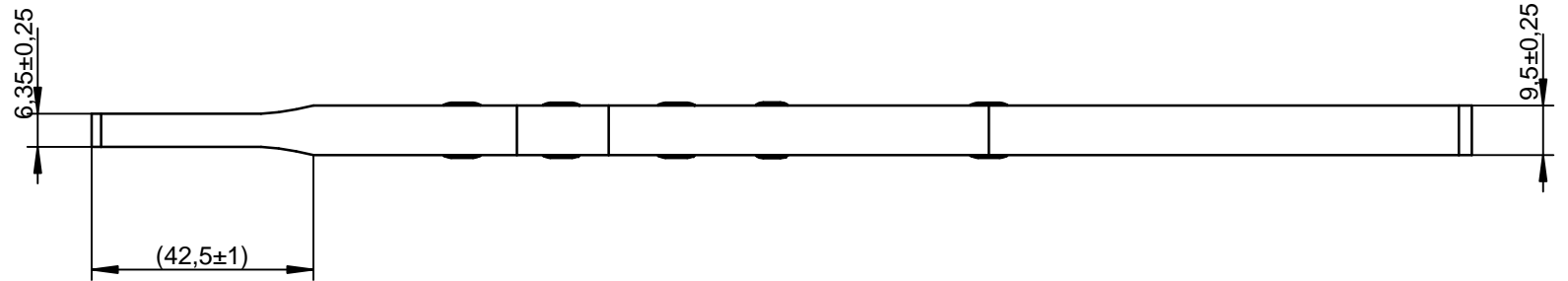
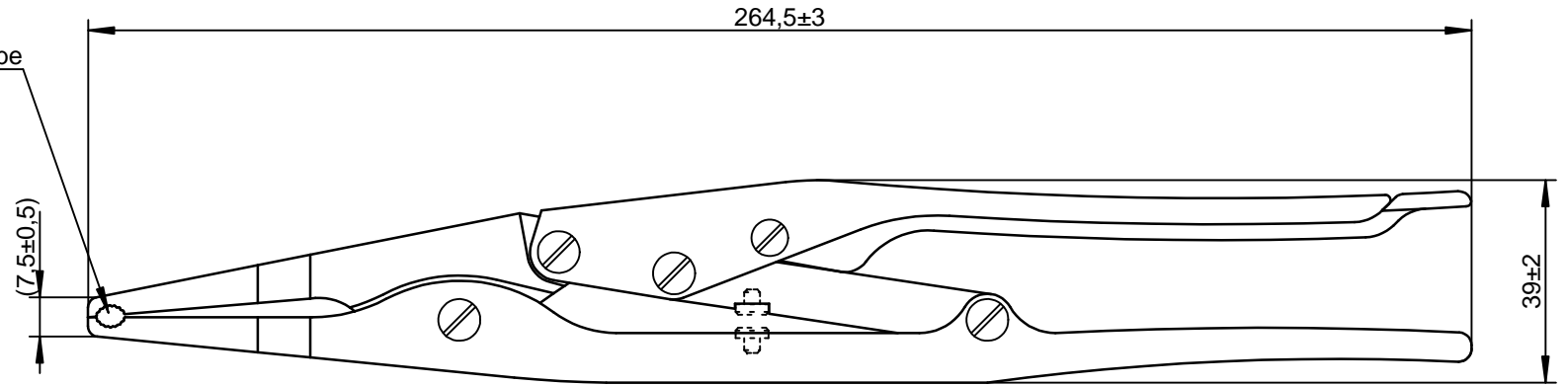

(Verwendungszweck)		(Zul. Abweich.)	(Oberfl.)	Maßstab	1:1	Revision	B
-		ISO 2768-m	Mattiert	(Werkstoff, Halbozug, Rohform, Modell, Gesenknr.)		siehe Einzelteile	
		Datum	Name	(Benennung)			
		Bearb.	M. Diener	Stabhaltezange mit Lösehebel			
		Sepr.	11. Schilling	für 6,35mm Stäbe			
		Norm					
		Anzahl / Einheit:	1 / St. 1				
B siehe 30-01-24-1805-01		09.07.12	M.D.	SMT Schilling		(Zeichnungsnummer)	
A geschraubt mit Verbr.		5.11.06	M.D.	Metalltechnik GmbH		30-01-24-1800	
Zust.		Anderung	Datum	Name	Urspr.	Ers. für:	
						- Ers. durch:	

SMT - Werkzeichnung; entspricht nicht nach DIN