

FZ. bzw Spitzmaul umgebaut  
für Auszugshammer + Hammer 700g = Artikelnummer  
30-01-24-1603 +30-01-40-1601 =30-01-47-1601  
30-01-30-1605 +30-01-40-1601 =30-01-51-1601

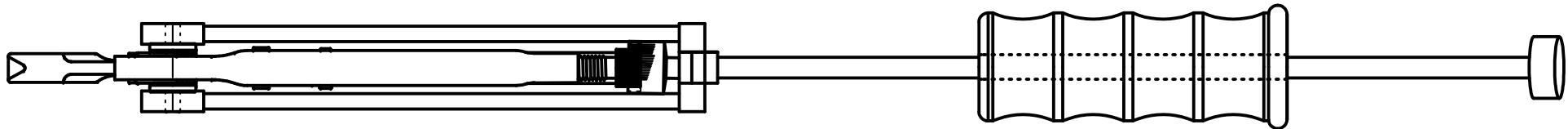
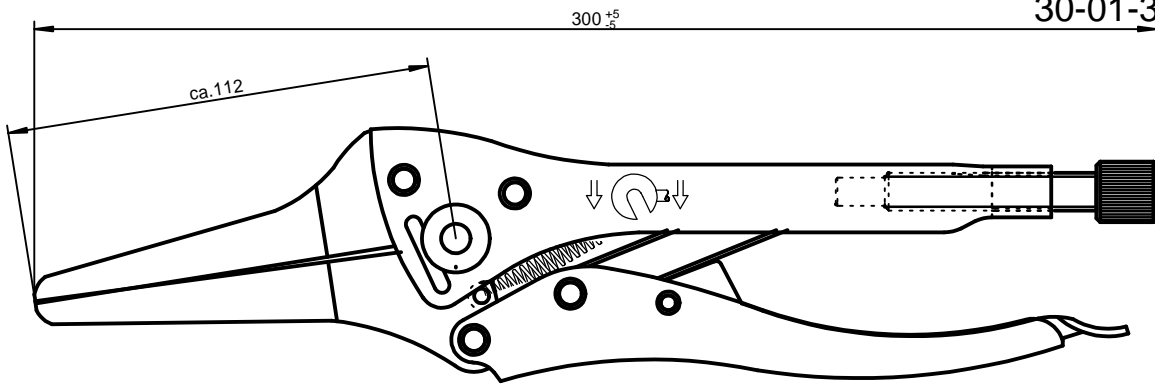

(Verwendungszweck)	(Zul. Abweich.)	(Obert.)	Maßstab	Revision
Verwendung	ISO 2768-m	Glasperl- gestrahlt	1:1	A
		(Benennung)	Material	siehe Einzelteilzeichnung
		Datum	Name	
		gestr.	11.03.05	U. Dierke
		gestr.	11.03.05	P. Schilling
		gestr.		
		Anzahl Einbaue	1	Stück
		(Zeichnungsnummer)	30-01-51-1601	
		<b>SMT Schilling</b> Metaltechnik GmbH		Blatt 1
		Erz. für		Blätter