

Ansichten sind nach
amerikanischer Norm dargestellt

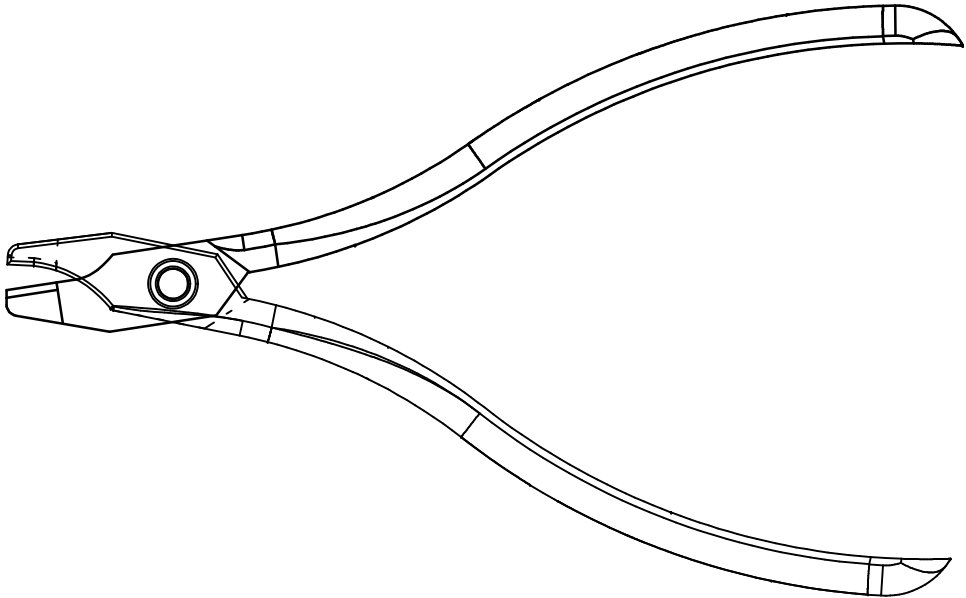
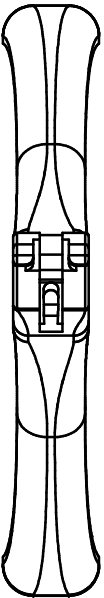
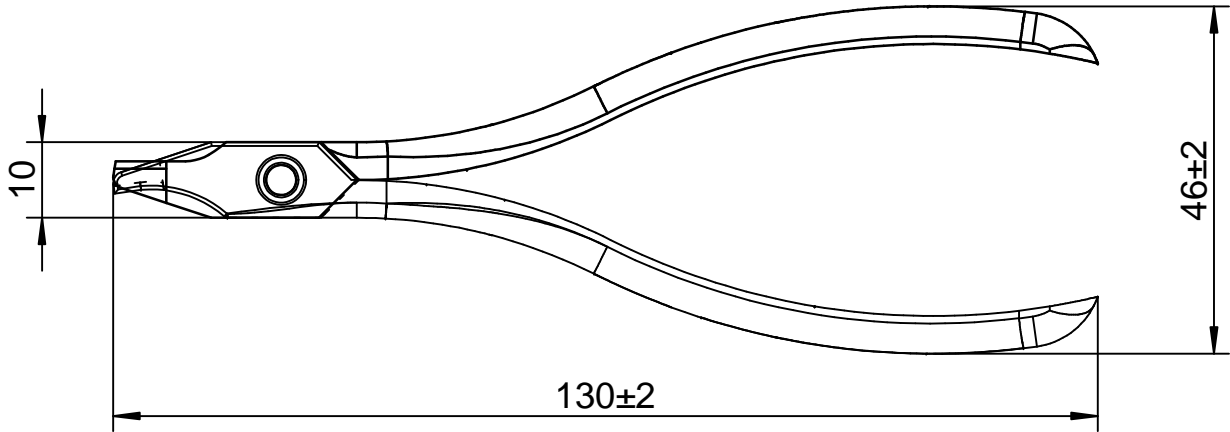
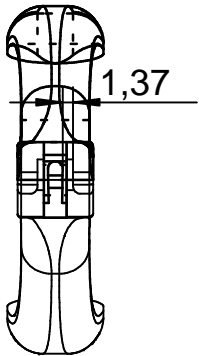

(Verwendungszweck)		(Zul. Abweich.)	(Oberfl.)	Maßstab 1:1	Revision
Verwendungszweck		ISO 2768-m		(Werkstoff, Halbzeug, Rohteil- Modell- Gesenk-Nr.)	
			Datum	Name	(Benennung)
			08.01.04	M.Diener	Drahtbiegeinstrument Bending Bender
			Gepr.		
			Norm		
			Anzahl / Einheit:	1 St. 1	
			SMT Schilling		(Zeichnungsnummer)
			Metalltechnik GmbH		30-02-13-1600
Zust.	Änderung	Datum	Name	Urspr.	Ers. für: a Ers. durch: b

SMT - Werkszeichnung; entspricht nicht nach DIN