

Position	Menge	Bennennung	Artikel-Nr.	Material:
1	1	Tisch	30-02-30-0101-01	Aluminium
2	1	Winkel	30-02-30-0101-02	Aluminium
3	1	Kopf	30-02-30-0101-03	1.4305
4	1	Schieber	30-02-30-0101-04	1.4021
5	1	Stift	30-02-30-0101-05	1.4021
6	1	Rad	30-02-30-0101-06	1.4021
7	1	Stift	30-02-30-0101-07	1.4021
8	1	Griff-Ansatz	30-02-30-0101-08	1.4021
9	1	Griff	30-02-30-0101-09	1.4021
10	1	Unterlage	30-02-30-0101-10	1.4021
11	1	Stellschraube	30-02-30-0101-11	1.4021
12	1	Stift klein	30-02-30-0101-12	1.4021
13	1	Druckfeder	Druckfeder	1.4310
14	2	Fe.Dru.Stück M4	Federndes_Druckstück_M4	Nirosta
15	3	Zyl.Schraube DIN912	Zylinderschraube M8 DIN912	A2

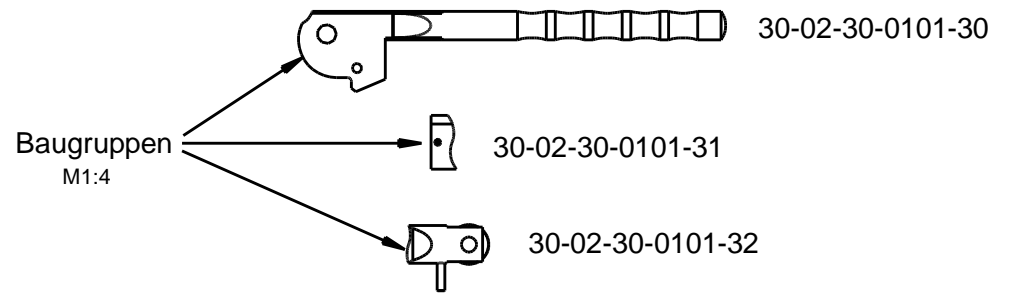
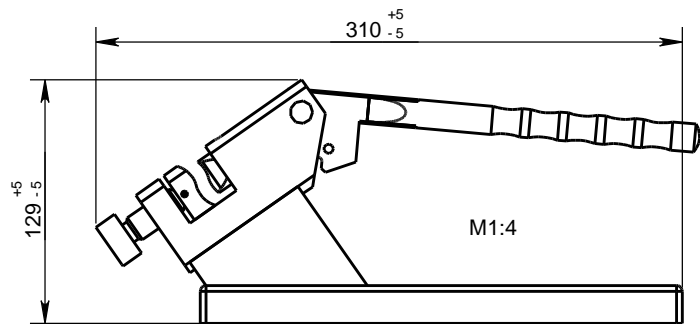
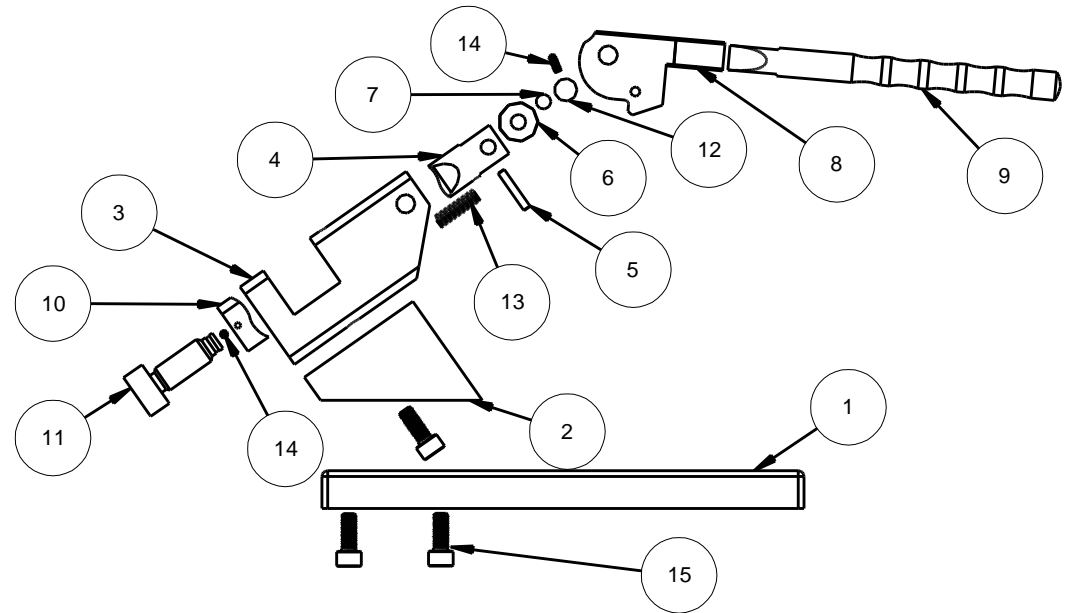

NON DISCLOSURE AGREEMENT

This drawing and / or specification contains information confidential and proprietary to SMT Schilling Metalltechnik GmbH Germany, and is conditionally loaned only. By retention, the receipt agrees not to reproduce or copy it in whole or in part, disclose any or all of its contents without prior written permission, or to make any use of it contrary to SMT Schilling Metalltechnik interest.

SMT - Werkszeichnung; entspricht nicht nach DIN

(Verwendungszweck)		(Zul. Abweich.)	(Oberfl.)	Maßstab	Revision
Biegeapparat_klein		ISO 2768-m	Siehe Einzelteilzeichnungen	1:4	A
				(Werkstoff, Halbzeug, Rohteil- Modell- Gesenk-Nr.)	
				Material Siehe Einzelteilz.	
				(Benennung)	
				Biegeapparat_klein	
				(Zeichnungsnummer)	
				30-02-30-0101	
				Blatt 1	
				Blätter	
Zust.	Änderung	Datum	Name	Urspr.	Ers. für:
					- Ers. durch: -